

# WÖHR Fahrradständer für Parksysteme



Der WÖHR Fahrradständer ist für gerade und schräg befahrbare Plattformen geeignet. Jeweils unter Berücksichtigung der Bedienungsanleitung des Parksystems.

Mit wenigen Handgriffen lässt sich der Fahrradständer auf den Trapez-Fahrblechen befestigen.



Die Fahrradbefestigung ist höhenverstellbar und lässt sich variabel auf die Rahmenstärke anpassen.

Abschließbarer Haltearm zum Schutz gegen Diebstahl.

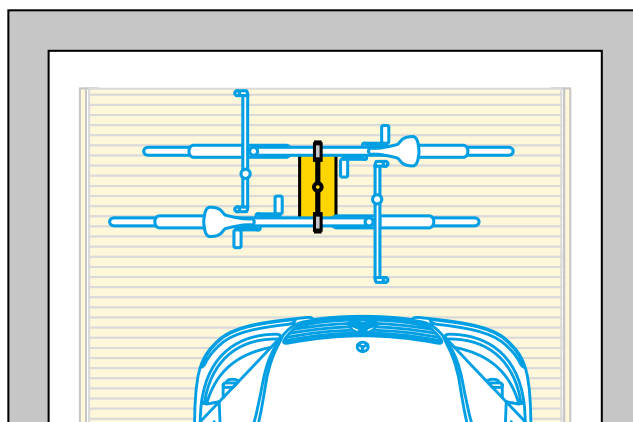
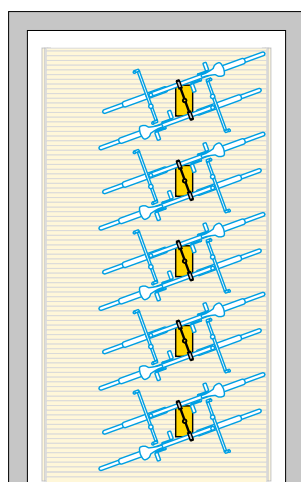
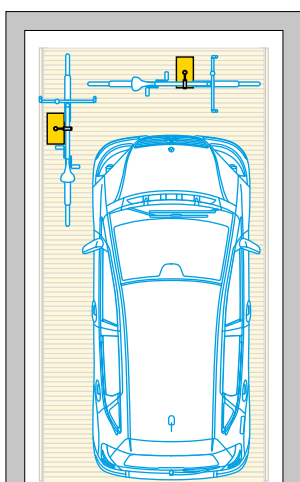

Mit einem zusätzlichen Haltearm können an einem Ständer zwei Fahrräder befestigt werden.

Fahrzeugzeichnungen © creativ collection Verlag GmbH / www.cvision.de



## Bestellung

___ Stück	<b>Fahrradständer mit Haltearm</b>	<b>€ 246,00</b>	pro Stück   Artikel-Nr. C 190-1007	<i>Preise inkl. Mehrwertsteuer, Verpackung und Lieferung (frei Haus in Deutschland).</i>
___ Stück	<b>zusätzlicher Haltearm</b>	<b>€ 81,00</b>	pro Stück   Artikel-Nr. C 190-1008	<i>Zahlbar innerhalb 14 Kalendertagen ohne Abzug.</i>

## Projektadresse (wo sich das Parksystem befindet)

Straße

PLZ/Ort

Fabrik-Nummer / Aktenzeichen

## Besteller/Rechnungsanschrift

Kundennummer (falls vorhanden)

Name/Vorname

Straße

PLZ/Ort

Telefonnummer (für Rückfragen)

E-Mail

## Versandanschrift (falls abweichend von Rechnungsanschrift)

Name/Vorname

Straße

PLZ/Ort

Ausschneiden und per Post schicken oder faxen an +49 [0] 7044 46-103 bzw. per E-Mail an info@pgs-service.de

**PGS Parking- und Garagen-Service GmbH**  
Ölgrabenstr. 14

71292 Friolzheim

**PGS Parking- und Garagen-Service GmbH** | Ölgrabenstr. 14 | 71292 Friolzheim | Germany

+49 [0] 7044 46-101 | +49 [0] 7044 46-103 | info@pgs-service.de | pgs-service.de